



HAUS, 7301 DEUTSCHKREUTZ

## Haus mit Garten im Zentrum von Deutschkreutz

Objektnummer: QLRJ1

[Online ansehen und mieten](#)

Bei CAMPANELL – Das Ferienhaus im Blaufränkischland finden Sie keine Zimmer oder Apartments, sondern ein ganzes Haus mit Garten zur Alleinbenutzung, das Ihnen alle Freiheiten bietet, die Sie sich wünschen.

<b>Zeitraum</b>	18.04. - 18.05.2026
<b>Personenanzahl</b>	2
<b>Gesamtbetrag</b> inkl. Ust.	€ 2.743,80
Kaution	€ 2.200,00



### Wohnfläche

110m<sup>2</sup>



### Maximalbelegung

5 Personen



### Gesamte Unterkunft <sup>?</sup>

1 Privates Badezimmer 2 getrennte Schlafzimmer 1 Wohn-Schlafzimmer



### 1. Stockwerk



### Check-in

15:00 - 20:00 Uhr



### Check-out

08:30 - 11:00 Uhr

## Schlafmöglichkeiten

### Schlafzimmer 1



1x Doppelbett (1,80 m x 2 m)



1x Kinder/Babybett

### Schlafzimmer 2



1x Doppelbett (1,80 m x 2 m)

## Wohnen & Schlafen



1x Sofabett (1 Person)

### Beschreibung zur Unterkunft

Stilvoll, komfortabel, zentral und vor allem nachhaltig wohnen Sie in unserem Ferienhaus, eine besonders exklusive Wohnoase, die eine moderne Wohlfühl-Atmosphäre schafft.

Unser Ferienhaus ist mit allem ausgestattet, was Sie für einen erholsamen Aufenthalt benötigen. Es verfügt über eine voll ausgestattete Küche, gemütliche Wohnbereiche und komfortable Schlafzimmer. Der Garten lädt zum Entspannen und Sonnenbaden ein und bietet Ihnen genügend Platz für Outdoor-Aktivitäten.

Egal ob Sie mit Ihrer Familie oder Freunden reisen, unser Ferienhaus bietet Ihnen genügend Platz und Privatsphäre für unvergessliche gemeinsame Momente. Verbringen Sie gemütliche Abende im Garten oder erkunden Sie die Umgebung bei ausgiebigen Spaziergängen und Radtouren.

Das Ferienhaus ist mit der höchsten Kategorie – 4 Sonnen – eingestuft.

Buchen Sie jetzt Ihren Aufenthalt bei CAMPANELL – Das Ferienhaus im Blaufränkischland und erleben Sie einen unvergesslichen Urlaub in einer traumhaften Umgebung.

Wir freuen uns darauf, Sie bei uns begrüßen zu dürfen!

## Ausstattung & Merkmale



### Grundausstattung

- Garten
- Musikanlage/Dockingstation
- Private Waschmaschine
- Handtücher
- Parken auf der Straße ohne zeitliche Begrenzung kostenlos möglich
- Bügeleisen & Bügelbrett
- Haartrockner
- Internet/Wlan
- TV
- Bettwäsche
- private Toilette
- Klimaanlage
- Reinigungsutensilien



### Erstversorgung

- Toilettenpapier
- Seife
- auf Anfrage Kühlschrankfüllung
- Shampoo
- Nespressokapseln



### Küche

- Eigene Küche
- Gläser/Geschirr
- Geschirrspüler
- Kochutensilien
- Espressomaschine

## Informationen

- Rauchen verboten
- Privater Eingang
- Regelmäßige Reinigung kostenpflichtig
- Kurzparkzone kostenlos
- Haustiere verboten
- Fahrradraum kostenlos

## Bildergalerie

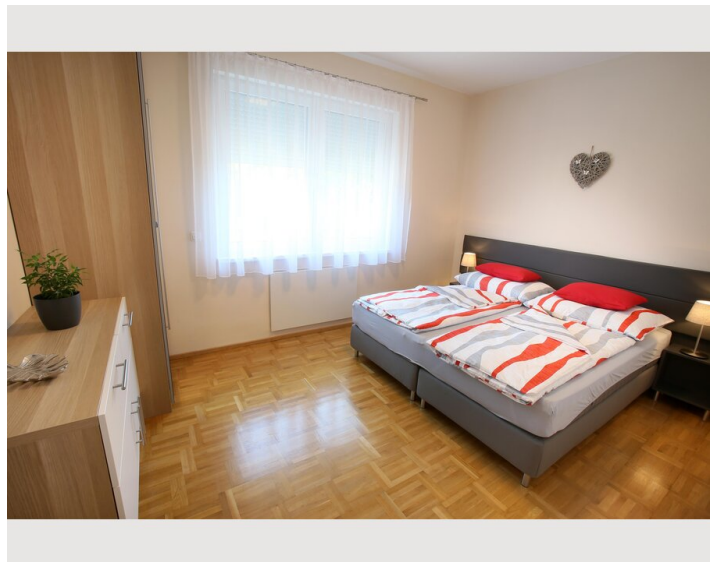
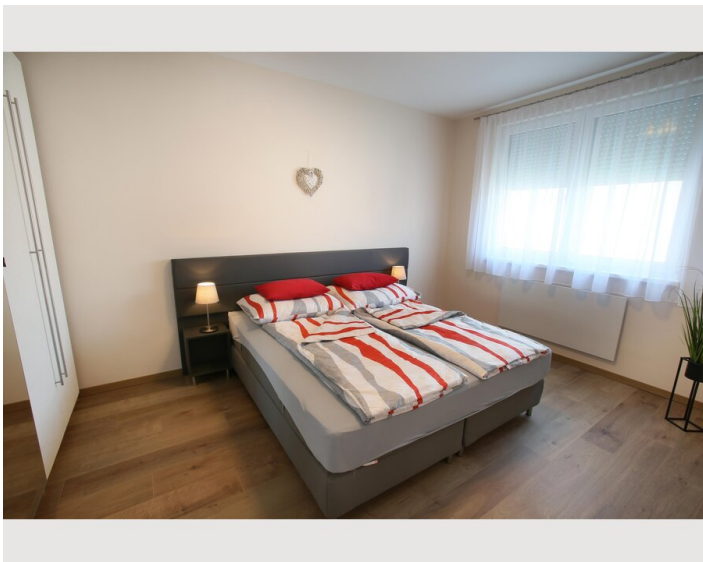
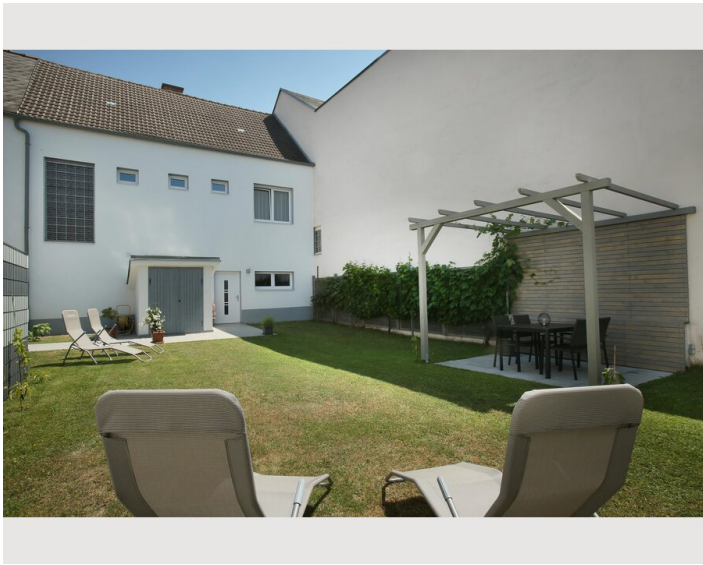
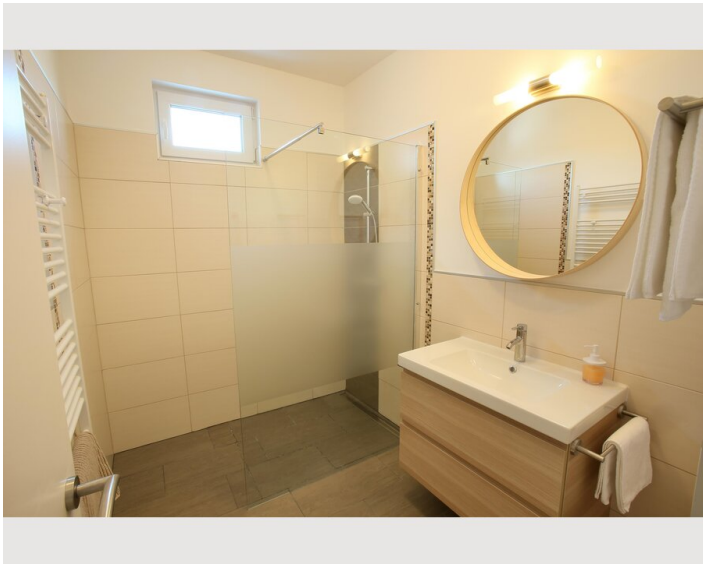

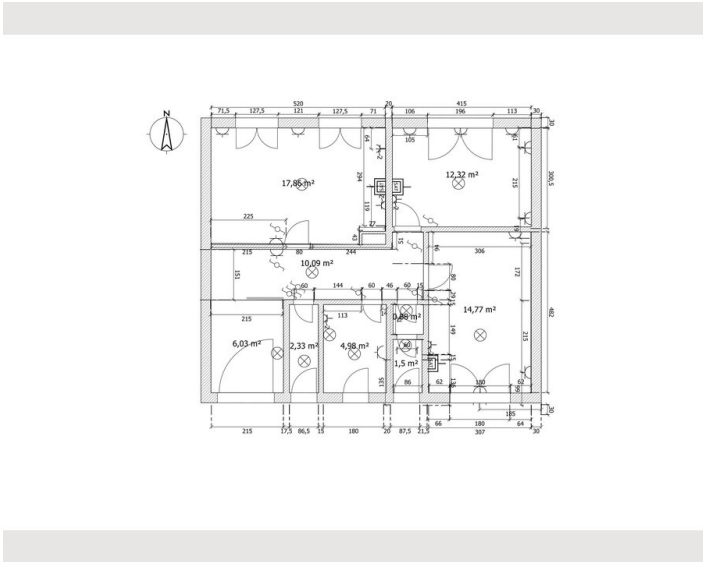
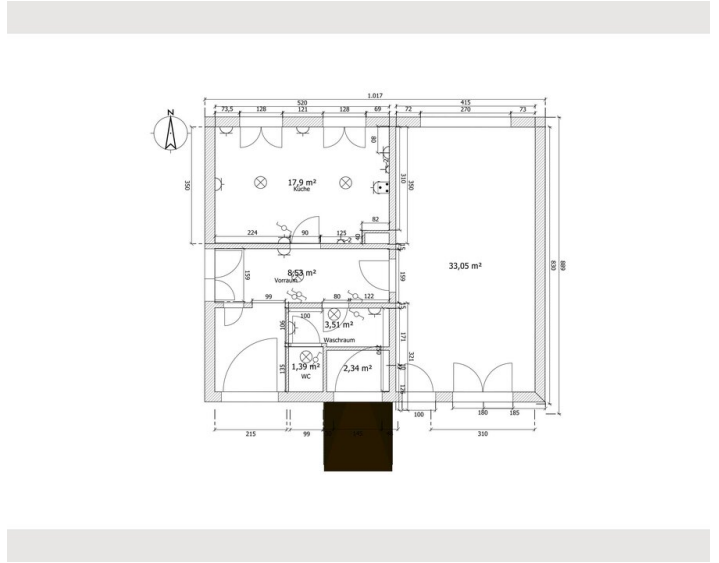

## Infrastruktur

 800 m

 350 m

 10 m

 70 km VIE (Vienna)

---

Unser Ferienhaus – „CAMPANELL – Das Ferienhaus im Blaufränkischland“ – liegt mitten im Ortszentrum von Deutschkreutz – das Zentrum des Blaufränkischlandes. Deutschkreutz befindet sich im Mittelburgenland ca. 1 Autostunde von Wien und ca. 1,5 Autostunden von Graz entfernt.

Unser Ferienhaus liegt mitten im Ortszentrum. In der unmittelbaren Umgebung finden Sie ein Gasthaus (20 m) eine Bäckerei (60 m), eine Bio-Vollwert-Bäckerei (80m – auch Sonntag Vormittag geöffnet), einen Fleischhauer (10 m), zwei Vinotheken (10 bis 15 m), eine Pizzeria (80 m), ein Café (40 m), sowie eine Buchhandlung (60 m), eine Trafik (60m) und zwei Frisiersalons (50 bzw. 100 m). Auch die Lehmden-Kirche ist gleich nebenan. Fünf Gehminuten entfernt erreichen Sie einen Supermarkt, die Apotheke und zwei Beauty-Salons.

Im Ort finden Sie einige Buschenschänken und ein Restaurant, das öffentliche Schwimmbad ist nur 2 Kilometer entfernt.

Deutschkreutz ist umrandet von Weingärten und Wäldern die man per Fahrrad oder zu Fuß erkunden kann. In unmittelbarer Nähe finden Sie eine Anbindung an das Radwegenetz der Region Blaufränkischland.

Kunst- und Kulturfreunde kommen durch die Nähe zum Liszt Festival Raiding und die Schloßspiele Kobersdorf ebenso auf ihre Rechnung wie sportlich Aktive und Erholungssuchende durch das vielschichtige Angebot und die herrliche Landschaft rund um die Marktgemeinde Deutschkreutz im Blaufränkischland – unser Ferienhaus Campanell ist auf jeden Fall der ideale Ausgangspunkt für alle Aktivitäten!

## Lage

